

KARTA PRODUKTU

FOTEL NE-632H



PODSTAWOWE CECHY FOTEŁA:

- mechanizm typu TILT,
- możliwość swobodnego bujania
- blokada fotela w pozycji pionowej
- płynna regulacja wysokości siedziska
- wytrzymały podnośnik chromowany (**klasy 3**)
- podłokietniki chromowane z tapicerowanymi nakładkami
- wykończenie: wysokiej jakości ekoskóra
- stabilna chromowana podstawa
- kółka twarde przystosowane do powierzchni miękkich

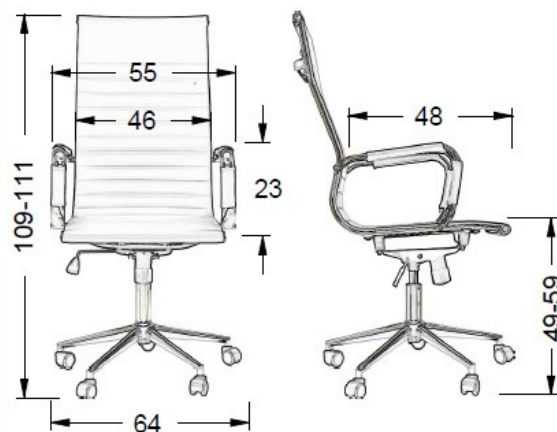

KRZESŁO POSIADA ATEST BADAŃ WYTRZYMAŁOŚCIOWYCH

