

STELAJ ELECTRIC







PRATO 05-2T

Instrucțiuni de asamblare și utilizare

Specificații

Număr de segmente în coloană	2
Capacitate totală de încărcare	60 kg
Viteza de ridicare/coborâre	30 mm/s
Tensiune	AC 100-240 V
Reglarea înălțimii	720-1200 mm
Număr de cicluri	10% (2 minute de funcționare / 18 minute pauză)
Temperatura de funcționare	0-40 °C
Certificate	CE

Lista de accesorii

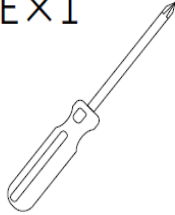
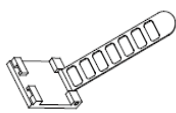
A×12  M6×14	B×6  ST5×15	C×1  M6×10	D×1 	E×1 	F×2 
---	---	---	--	---	---

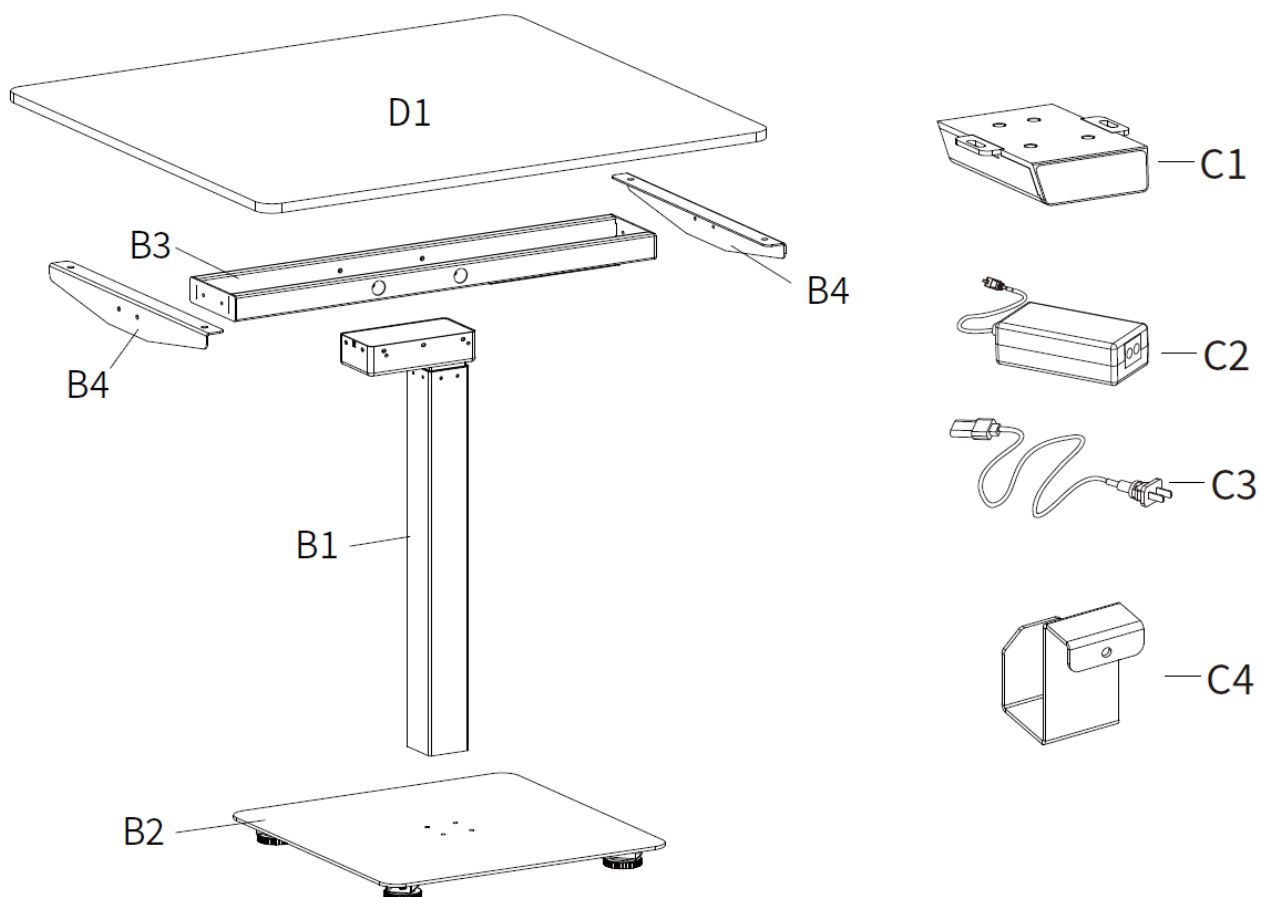

Pasul 1

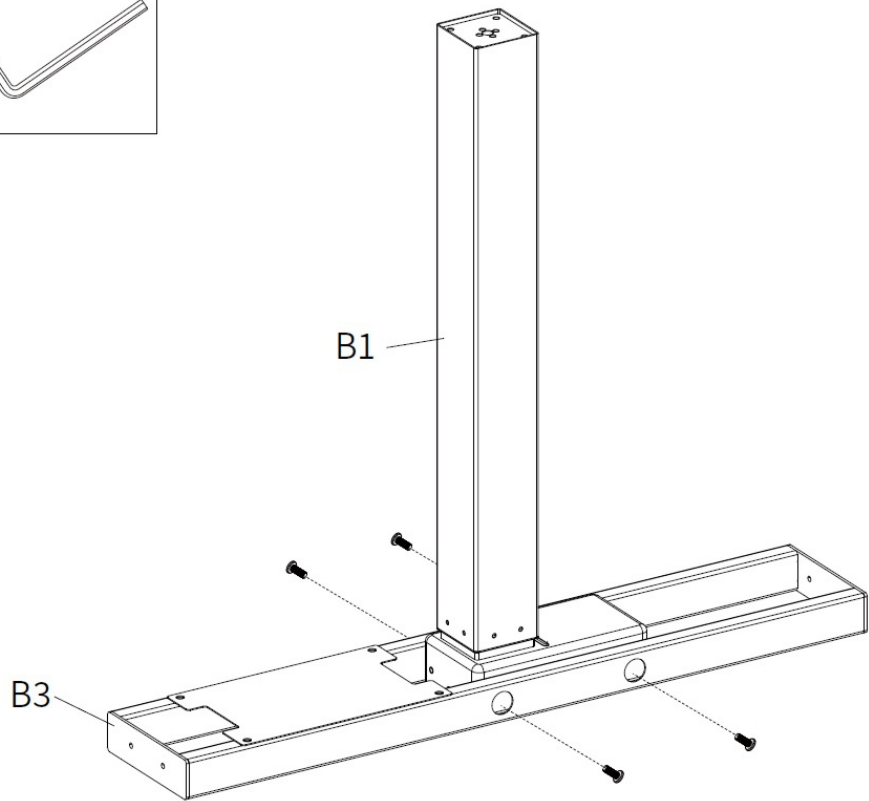
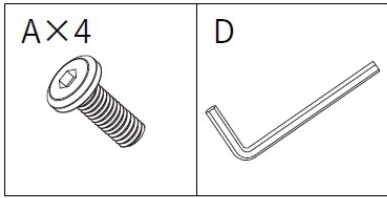

Pasul 2

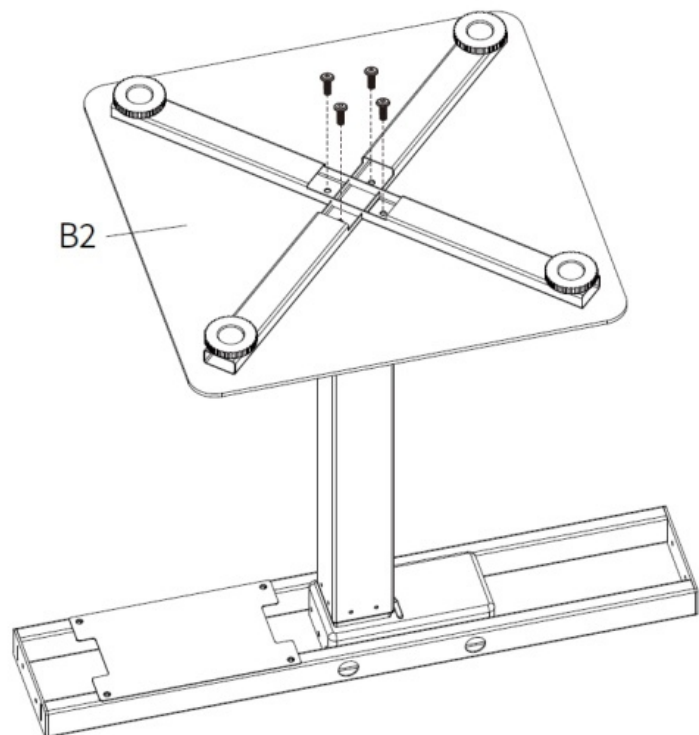
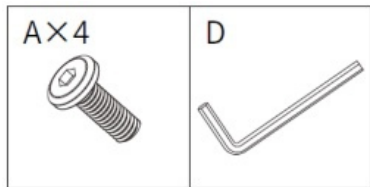

Pasul 3

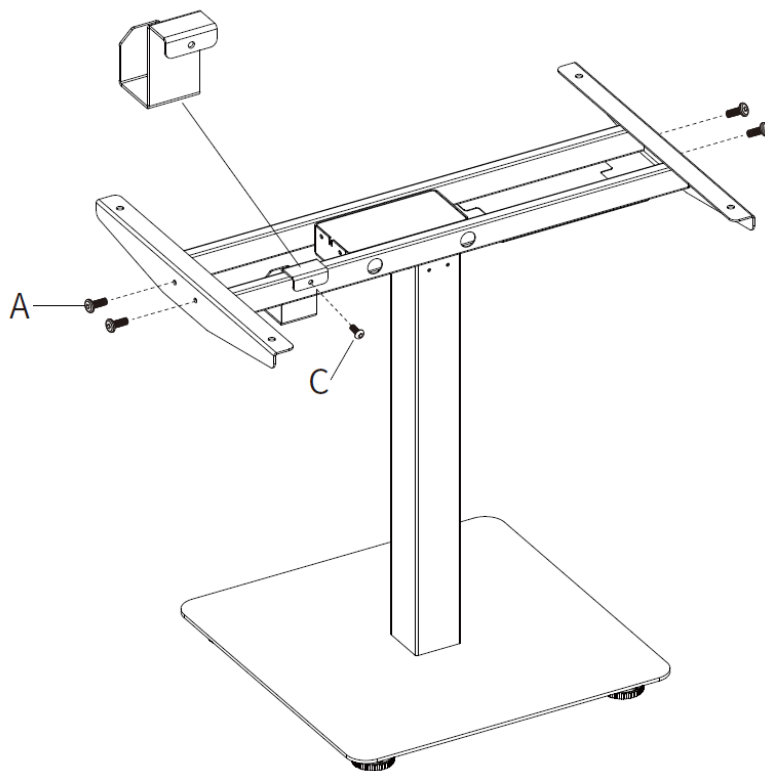
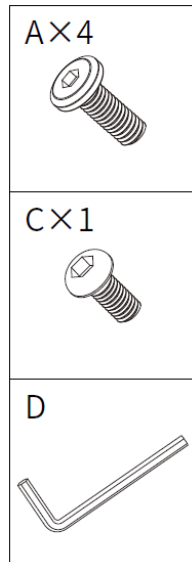

Pasul 4

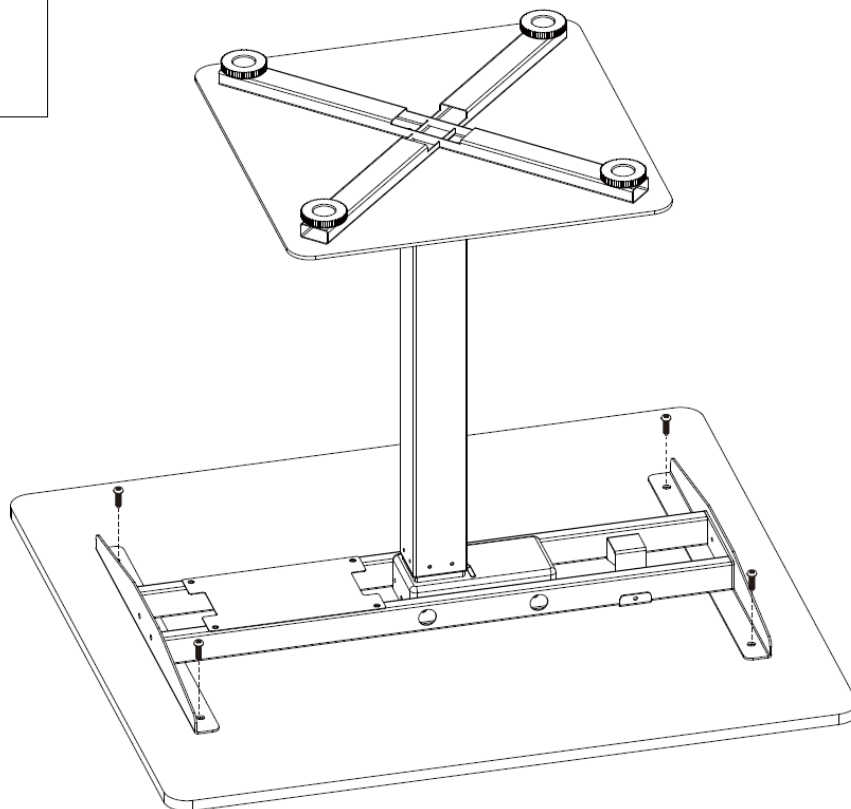
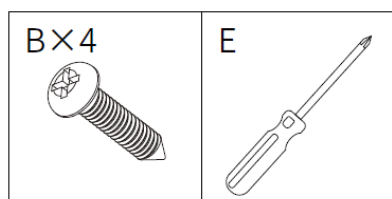

Pasul 5

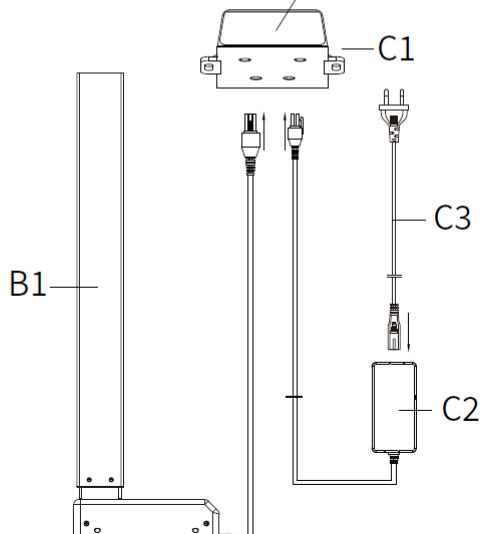
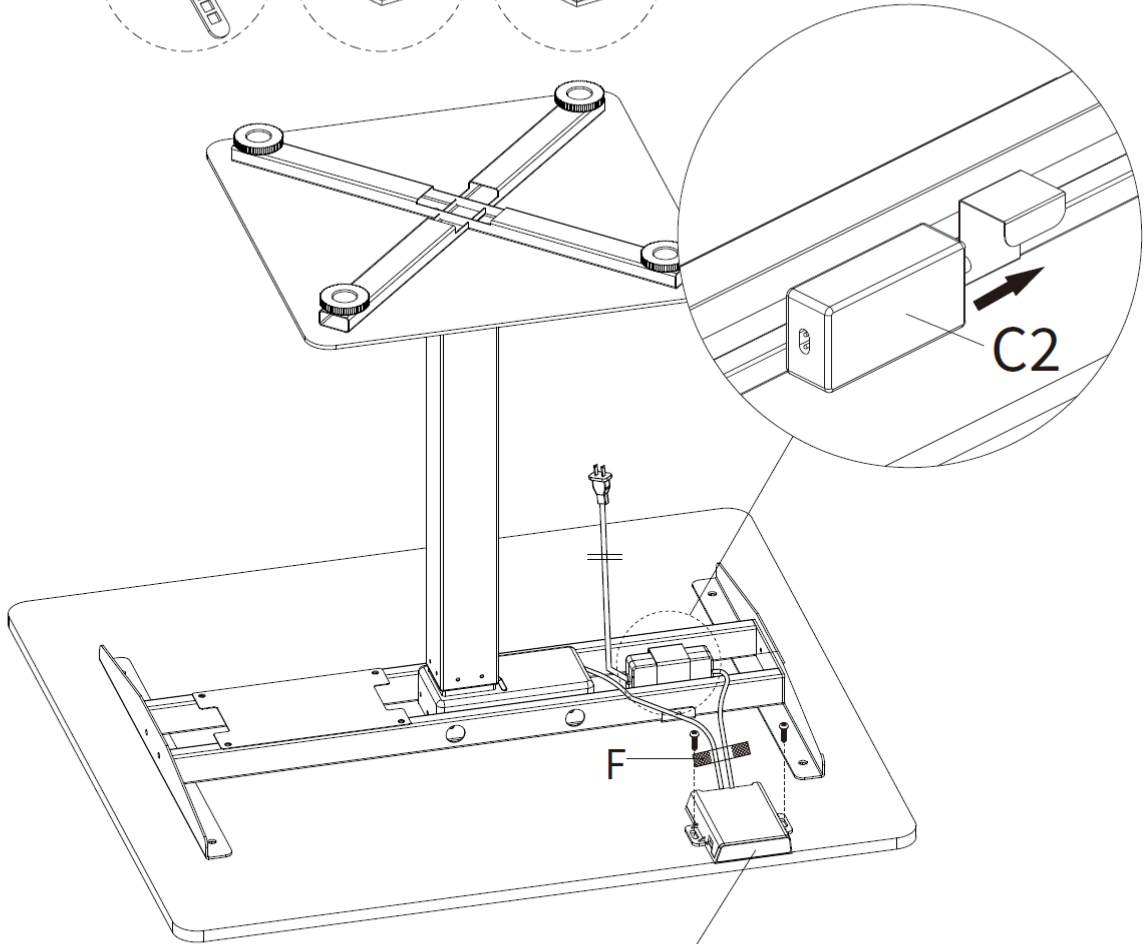
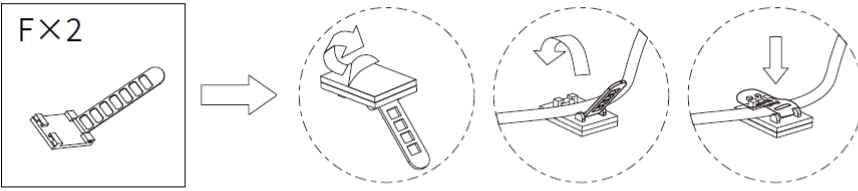
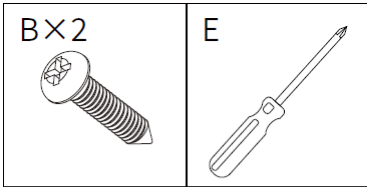

Instrucțiuni de utilizare a controlerului



1. Reglarea înălțimii

Apăsați și țineți apăsat butonul „^” sau „v” până când se obține înălțimea dorită.

2. Blocarea butoanelor

Apăsați și țineți apăsați butoanele „^” și „v” timp de cel puțin 5 secunde până când pe afișaj apare „Loc”. Toate butoanele de pe controler sunt blocate. Pentru a le debloca, apăsați simultan și țineți apăsați butoanele „v” și „^” până când „Loc” se schimbă în înălțimea actuală.

3. Resetarea cadrului

Când cadrul este în poziția cea mai joasă, apăsați și țineți apăsat butonul „v” timp de mai mult de 5 secunde. Pe afișaj va apărea „rst”, iar după finalizarea resetării, afișajul va arăta cea mai mică înălțime.

4. Sistem anti-coliziune

Cadrul este echipat cu un sistem anti-coliziune. La întâlnirea unui obstacol, cadrul se va opri și va începe să se miște în direcția opusă.

5. Protecție împotriva supraîncălzirii

Cadrul este echipat cu protecție împotriva supraîncălzirii. Dacă pe afișaj apare „hot”, este necesară oprirea imediată a funcționării timp de aproximativ 18 minute pentru a permite motorului să se răcească. În caz contrar, motorul poate fi deteriorat.

Rezolvarea problemelor

Lipsa de reacție la apăsarea butoanelor „v” și „^”	Verificați toate conexiunile cablurilor
Viteza redusă de ridicare a cadrului	Verificați dacă greutatea nu depășește 60 kg
Posibilitatea de ridicare fără posibilitatea de coborâre	Efectuați resetarea cadrului
Coborârea spontană a cadrului	Verificați dacă greutatea nu depășește 60 kg
Resetarea frecventă și spontană a cadrului	Verificați dacă greutatea nu depășește 60 kg
Depășirea timpului de funcționare al motorului	Așteptați 18 minute

RO Citește cu atenție instrucțiunile înainte de a începe asamblarea și utilizarea. Dacă ai nelămuriri sau întrebări, contactează distribuitorul local.

ATENȚIE: folosirea cadrului cu produse mai grele decât greutatea recomandată poate duce la pierderea stabilității, cauzând accidentări.

În timpul asamblării, te rog să urmezi instrucțiunile cu strictețe. O instalare incorectă poate provoca deteriorări sau răni grave.

Asigură-te că suprafața blatului poate susține în siguranță greutatea întregului echipament și a componentelor suplimentare.

Trebuie utilizate exclusiv șuruburile incluse în pachetul cadrului și asigură-te că acestea nu sunt strânse excesiv.

Produsul conține piese mici care prezintă risc în caz de înghițire. Produsul trebuie ținut departe de copii.

Produsul este destinat exclusiv utilizării în interior. Utilizarea produsului în exterior poate duce la pierderea proprietăților acestuia și poate provoca accidentări.

IMPORTANT: înainte de asamblare și instalare, te rog să te asiguri că produsul este complet. Dacă oricare dintre piese este deteriorată sau lipsește, contactează vânzătorul pentru înlocuire.

UTILIZARE: produsul trebuie verificat în mod regulat pentru siguranța utilizării (cel puțin o dată la 3 luni).

